

Местные технические условия размещения и крепления крупнотоннажных контейнеров в универсальных полувагонах

1. Общие положения

Настоящие местные технические условия размещения и крепления крупнотоннажных контейнеров в универсальных четырехосных полувагонах (далее - МТУ) разработаны в соответствии с требованиями глав 1 и 9 Технических условий размещения и крепления грузов в вагонах и контейнерах, утвержденных МПС России 27 мая 2003 г. №ЦМ-943 и Приложения 3 к СМГС «Технические условия размещения и крепления грузов».

МТУ устанавливают способы размещения и крепления универсальных контейнеров типоразмеров 1AAA, 1AA, 1A и 1СС, 1С, соответствующих ГОСТ Р 53350-2009 (ИСО 668:1995) «Контейнеры грузовые серии 1. Классификация, размеры и масса», массой брутто до 36 тонн в универсальных четырехосных полувагонах.

2. Характеристика подвижного состава

Для погрузки используются универсальные полувагоны с внутренней длиной кузова 12324-12790 мм грузоподъемностью до 75 т.

3. Характеристика груза

Основные габаритные размеры универсальных крупнотоннажных контейнеров, предъявляемых к перевозке, приведены в таблице 1.

Электронная подпись. Подписал: Горох Д.В.

21oT'0'6'1'?2 2§?2PИСПолнитеХБ'1Горшелева Е.Б.
b'i

Таблица 1

Типоразмер	Номинальные внешние габаритные размеры, мм		
	длина	ширина	высота
1С	6058	2438	2438
1СС	6058		2591
1А	12192		2438
1АА	12192		2591
1ААА	12192		2896

4. Подготовка вагона и груза

Пол вагона, фитинги контейнеров, опорные поверхности подкладок должны быть очищены от снега, льда и грязи. В зимнее время пол вагона и поверхности подкладок должны быть посыпаны тонким слоем 1-2 мм чистого сухого песка.

Крышки разгрузочных люков, торцевые двери полувагона (при наличии) должны быть закрыты и заперты на запоры.

5. Средства крепления контейнеров в полувагонах

Крепление контейнеров осуществляется распорными брусками и пневмооболочками, по своим характеристикам и параметрам соответствующие Техническим требованиям, утвержденным распоряжением ОАО «РЖД» от 18.11.2019 №2560/р. Внешний слой пневмооболочек должен быть выполнен из влагостойкого материала (например, полипропилена). Не допускается использование пневмооболочек с внешним слоем из высокопрочной оберточной бумаги (крафт-бумаги).

Пневмооболочки не должны соприкасаться с острыми предметами. В целях исключения механических повреждений и проколов пневмооболочек об острые кромки и возможные задиры (в случаях, если таковые имеются) на контейнерах и полувагоне в местах контакта устанавливаются прокладочный материал. В качестве прокладочного материала могут использоваться панели размером 2000 x 1200 мм из: сотового картона (многослойный материал, состоящий из наполнителя в виде сотовой конструкции и двух обкладок из листового картона толщиной 0,6...1,2 мм) толщиной не менее 50 мм,

Электронная подпись. Подписал: Горох Д.В.

2

влагостойкой фанеры толщиной не менее 6 мм или ОСП толщиной не менее 9 мм.

Каждая пневмооболочка, используемая для крепления, должна иметь маркировку, включающую:

- наименование производителя, идентификационный номер, содержащий артикул, дату производства, серийный номер изделия;
- величину рабочего давления пневмооболочки;
- величину максимального допустимого размера зазора, в который может быть установлена пневмооболочка.

6. Размещение и крепление контейнеров типоразмеров 1СС, 1С 6.1

Размещение и крепление двух порожних контейнеров.

Перед погрузкой каждый контейнер устанавливают на площадке фитингами на две подкладки: торцевую (рисунок 1) и среднюю (рисунок 2) из досок сечением 30x150 мм, длиной не менее 2800 мм.

Через отверстия в фитингах подкладки крепят к контейнеру гвоздями длиной не менее 120 мм. Выступающие из отверстий фитингов части гвоздей загибают вниз. Допускается крепление подкладок к фитингам контейнера иными способами.

Для закрепления контейнеров от смещений в поперечном направлении с каждой стороны контейнера вплотную к фитингам на подкладки устанавливают распорные бруски (рисунок 1, поз. 2) сечением не менее 100x150 мм, длиной по месту и крепят их к подкладке каждый 4 гвоздями длиной 125 мм.



Рисунок 1 - Торцевая подкладка

1 - доска сечением не менее 30x150 мм и длиной не менее 2800 мм; 2 - распорный брусок сечением не менее 100x150 мм и длиной по месту; 3 - упорная доска сечением не менее 40x130 мм и длиной не менее 450 мм.

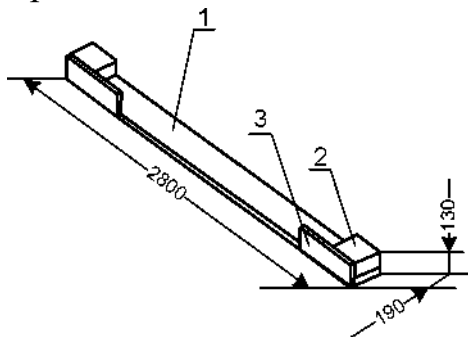

Рисунок 2 - Средняя подкладка

1 - доска сечением не менее 30x150 мм и длиной не менее 2800 мм; 2 - распорный брусок сечением не менее 100x150 мм и длиной по месту.

Электронная подпись. Подписал: Горох Д.В.

3

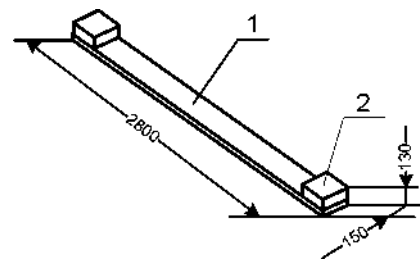
Для предохранения контейнеров от повреждений о торцевые двери (стены) полувагона на торцевую подкладку, устанавливаемую под угловые фитинги со стороны торцевых дверей контейнера, крепят две упорные доски (рисунок 1, поз.3) сечением не менее 40х130 мм и длиной не менее 450 мм каждую 4 гвоздями длиной 100 мм.



Рисунок 3 - Схема размещения и крепления порожних контейнеров в полувагоне длиной кузова до 12600 мм

1 - торцевая подкладка; 2 - средняя подкладка; 3 - пневмооболочка;
4 - прокладочный материал

В зазор между контейнерами устанавливают две пневмооболочки размерами не менее 100х185 см с рабочей нагрузкой каждой не менее 5 тс, соответствующей для фактической величины зазора. Допускается перед заполнением пневмооболочки воздухом для исключения случаев повреждения в пути следования производить защиту поверхности пневмооболочки укрывным материалом из полипропиленовой ткани.

Образец установки укрытия

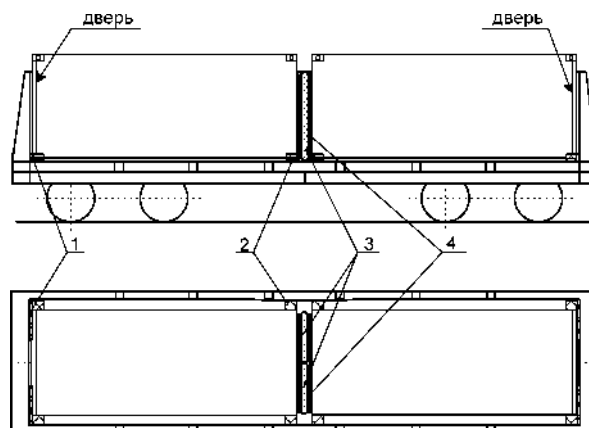
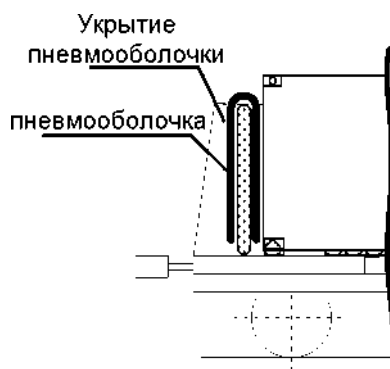

Между пневмооболочками и торцевыми стенами контейнеров устанавливают четыре панели прокладочного материала размерами не менее 1200х2000 мм. Пневмооболочки накачивают воздухом до рабочего давления, указанного в маркировке изделия.

В полувагоны с длиной кузова свыше 12600 мм контейнеры с закрепленными на них подкладками устанавливают вплотную дверями друг к другу (рисунок 4), симметрично относительно поперечной плоскости симметрии полувагона. В зазоры между контейнерами и торцевыми стенами полувагона устанавливают по две пневмооболочки поз. 1 размерами не менее 120x240 см с рабочей нагрузкой каждой не менее 5,0 тс, соответствующей для фактической величины зазора. Между пневмооболочками и торцевыми стенами контейнеров и полувагона устанавливают восемь панелей прокладочного материала размерами не менее 1200x2000 мм.



Рисунок 4 - Схема размещения и крепления порожних контейнеров в полувагоне длиной кузова свыше 12600 мм

1 — средняя подкладка; 2 - пневмооболочка;
3 — прокладочный материал

6.2 Размещение и крепление двух груженных контейнеров.

Перед погрузкой каждый контейнер устанавливают на площадке фитингами на две средние подкладки (рисунок 2).

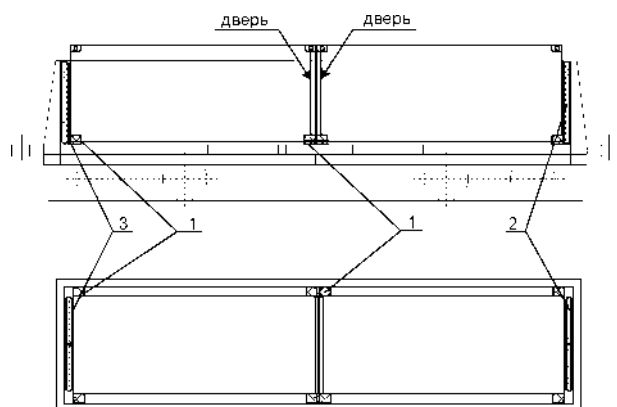
Через отверстия в фитингах подкладки крепят к контейнеру гвоздями длиной не менее 120 мм. Выступающие из отверстий фитингов части гвоздей загибают вниз. Допускается крепление подкладок к фитингам контейнера иными способами.

В полувагоне с длиной кузова до 12600 мм контейнеры с закрепленными на них подкладками устанавливают (рисунок 5) опорными площадками (размещены под полом контейнера) на подкладки поз. 5, вплотную дверями друг к другу, симметрично относительно поперечной плоскости симметрии полувагона. Допускается подкладки поз.5 изготавливать составными по длине, стыкуя на поперечных балках полувагона.



Рисунок 5 - Схема размещения и крепления груженых контейнеров длиной 20 футов в полувагоне длиной кузова до 12600 мм

1 - торцевая подкладка (рисунок 1) пневмооболочка; 2 - средняя подкладка (рисунок 2); 3 - пневмооболочка; 4 - прокладочный материал; 5 - подкладка сечением 50x150 мм и длиной 4000 мм;

В зазор между контейнерами устанавливают две пневмооболочки размерами не менее 100x185 см с рабочей нагрузкой каждой не менее 30 тс, соответствующей для фактической величины зазора. Между пневмооболочками и торцевыми стенами контейнеров устанавливают четыре панели прокладочного материала размерами не менее 1200x2000 мм.

В полувагоне с длиной кузова свыше 12600 мм контейнеры размещают в соответствии со схемой, приведенной на рисунке 6.

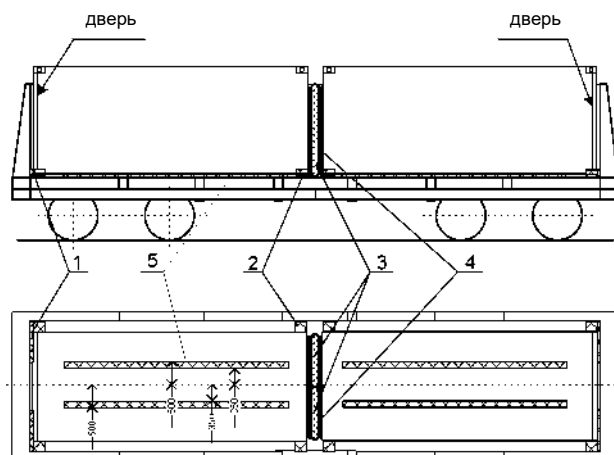

Рисунок 6 - Схема размещения и крепления груженых контейнеров в полувагоне длиной кузова свыше 12600 мм

1 - пневмооболочка; 2 -- средняя подкладка (рисунок 2); 3 - подкладка сечением 50x150 мм и длиной 4000 мм; 4- прокладочный материал

Электронная подпись. Подписал: Горюх Д.В.

6

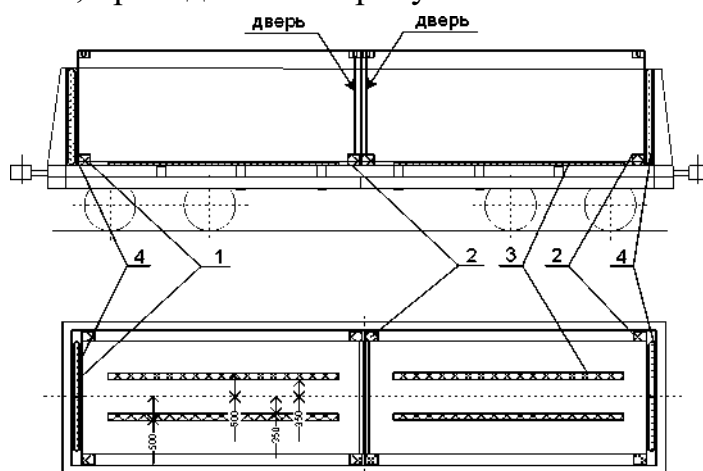
Допускается подкладки поз.3 изготавливать составными по длине, стыкуя на поперечных балках полувагона.

В зазоры между контейнерами и торцевыми стенами полувагона устанавливают по две пневмооболочки поз. 1 размерами не менее 120x240 см с рабочей нагрузкой каждой не менее 30 тс, соответствующей для фактической величины зазора. Между пневмооболочками и торцевыми стенами контейнеров и полувагона устанавливают восемь панелей прокладочного материала размерами не менее 1200x2000 мм.

Подбор контейнеров 1С, 1СС массой брутто до 30,48 т для размещения в одном полувагоне производят в зависимости от их массы брутто в соответствии с таблицей 2.

При размещении контейнеров массой брутто свыше 30,48 т масса контейнеров должна быть одинаковой. Смещение общего центра тяжести груза в продольном направлении не допускается.

7. Размещение и крепление контейнеров типоразмеров 1ААА, 1АА, 1А

7.1. Размещение и крепление порожнего контейнера.

В полувагоне размещают один порожний контейнер.

Перед погрузкой контейнер устанавливают на площадке фитингами на две подкладки: торцевую (рисунок 1) и среднюю (рисунок 2) из досок сечением 30x150 мм и длиной не менее 2800 мм.

Через отверстия в фитингах подкладки крепят к контейнеру гвоздями длиной не менее 120 мм. Выступающие из отверстий фитингов части гвоздей загибают вниз. Допускается крепление подкладок к фитингам контейнера иными способами.

Для закрепления контейнера от смещений в поперечном направлении с каждой стороны контейнера вплотную к фитингам на подкладки устанавливают распорные бруски сечением не менее 100x150 мм (рисунки 1 и 2), длиной по месту и крепят их к подкладке каждый 4 гвоздями длиной 125 мм.

Для предохранения контейнеров от повреждений о торцевые двери (стены) полувагона на торцевую подкладку, устанавливаемую под угловые фитинги со стороны торцевых дверей контейнера, крепят две упорные доски (рисунок 1, поз.3) сечением не менее 40x130 мм и длиной не менее 450 мм каждую 4 гвоздями длиной 100 мм.

В полувагоны с длиной кузова до 12600 мм контейнер с закрепленными на них подкладками устанавливают (рисунок 7) вплотную к одной из торцевых дверей (стен).



Рисунок 7 - Схема размещения и крепления порожнего контейнера длиной 40 футов в полувагоне длиной кузова до 12600 мм

1 - торцевая подкладка (рисунок 1); 2 - средняя подкладка (рисунок 2);
3 - пневмооболочка; 4- прокладочный материал

В зазор между контейнером и противоположной торцевой дверью (стеной) устанавливают две пневмооболочки поз. 3 размерами не менее 100x185 см с рабочей нагрузкой каждой не менее 5,0 тс, соответствующей для фактической величины зазора.

Между пневмооболочками и торцевыми стенами контейнера и полувагона устанавливают четыре панели прокладочного материала размерами не менее 1200x2000 мм.

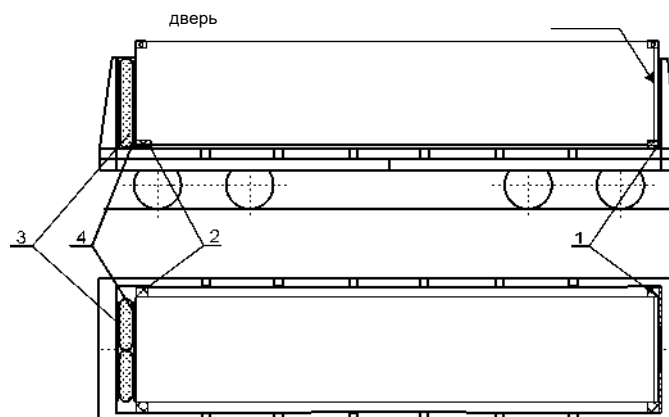
В полувагон с длиной кузова свыше 12600 мм контейнер с закрепленными на нем подкладками устанавливают симметрично относительно поперечной плоскости симметрии полувагона (рисунок 8).



Рисунок 8 - Схема размещения и крепления порожнего контейнера длиной 40 футов в полувагоне длиной кузова свыше 12600 мм

1 - пневмооболочка; 2 - подкладка (рисунок 2);
3 - прокладочный материал

В зазоры между контейнером и торцевыми стенами полувагона

устанавливают по две пневмооболочки поз. 1 размерами не менее 120x240 см с рабочей нагрузкой каждой не менее 5,0 тс, соответствующей для фактической величины зазора. Между пневмооболочками и торцевыми стенами контейнера и полувагона устанавливают восемь панелей прокладочного материала размерами не менее 1200x2000 мм.

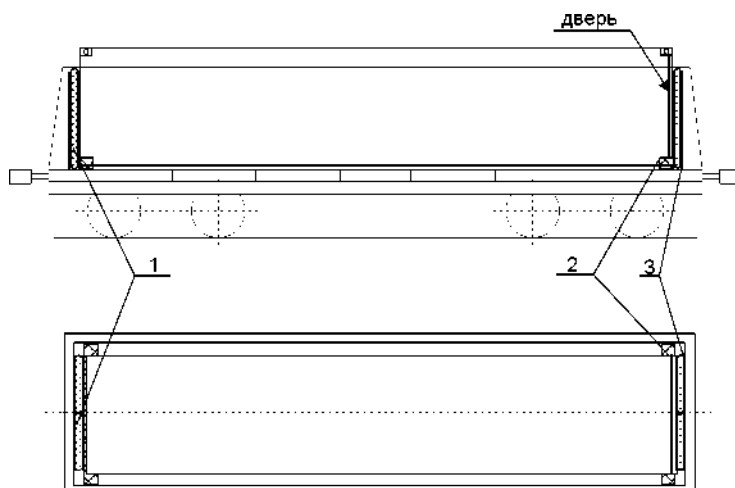
7.2. Размещение и крепление груженого контейнера.

В полувагоне размещают один контейнер.

Перед погрузкой контейнер устанавливают на площадке фитингами на две подкладки: одну торцевую (рисунок 1) и одну среднюю (рисунок 2).

Через отверстия в фитингах подкладки крепят к контейнеру гвоздями длиной не менее 120 мм. Выступающие из отверстий фитингов части гвоздей загибают вниз. Допускается крепление подкладок к фитингам контейнера иными способами.

На пол полувагона на расстоянии 350 мм по обе стороны от продольной оси полувагона (середины хребтовой балки) устанавливают четыре деревянные подкладки сечением 50x150 мм и длиной 4000 мм.

В полувагоны с длиной кузова до 12600 мм контейнер с закрепленными на них подкладками устанавливают (рисунок 9) вплотную к одной из торцевых дверей (стен) опорными площадками (размещены под полом контейнера) на подкладки поз. 3 симметрично относительно поперечной плоскости симметрии полувагона. Допускается подкладки поз.5 изготавливать составными по длине, стыкуя на поперечных балках полувагона.



Рисунок 9 - Схема размещения и крепления груженого контейнера длиной 40 футов в полувагоне длиной кузова до 12600 мм

- 1 - торцевая подкладка (рисунок 1); 2 - средняя подкладка (рисунок 2);
3 - пневмооболочка; 4- прокладочный материал

В зазор между контейнером и торцевой стеной (дверью) полувагона устанавливают две пневмооболочки поз. 3 размерами не менее 120x240 см с рабочей нагрузкой не менее 30 тс, соответствующей для фактической

величины зазора. Между пневмооболочкой и торцевой стеной контейнера и торцевой стеной (дверью) полувагона устанавливают четыре панели прокладочного материала размерами не менее 1200x2000 мм.

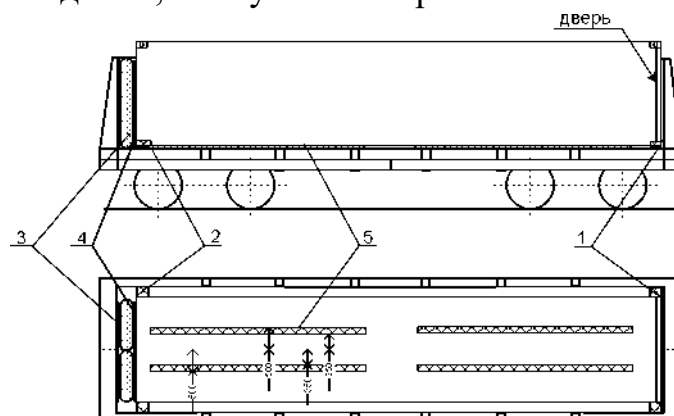
В полувагоны с длиной кузова свыше 12600 мм контейнер с закрепленными на них подкладками устанавливают симметрично относительно поперечной плоскости симметрии полувагона (рисунок 10) опорными площадками (размещены под полом контейнера) на подкладки поз. 2. Допускается подкладки поз.2 изготавливать составными по длине, стыкуя на поперечных балках полувагона.

В зазоры между контейнером и торцевыми стенами полувагона устанавливают по две пневмооболочки поз. 3 типа размерами не менее 120x240 см с рабочей нагрузкой каждой не менее 30 тс, соответствующей для фактической величины зазора. Между пневмооболочками и торцевыми стенами контейнера и полувагона устанавливают восемь панелей прокладочного материала размерами не менее 1200x2000 мм.



Рисунок 10 - Схема размещения и крепления груженого контейнера длиной 40 футов в полувагоне длиной кузова свыше 12600 мм
1 - средняя подкладка (рисунок 2); 2 - подкладка сечением 50x150 мм и длиной 4000 мм; 3 - пневмооболочка; 4 - прокладочный материал

8. Ответственность грузоотправителя

8.1. Грузоотправитель несет ответственность за правильное размещение и надежное закрепление груза в соответствии с требованиями настоящих МТУ, главы 1 ТУ № ЦМ-943 и главы 1 Приложения 3 к СМГС.

8.2. Грузоотправитель несет ответственность за подготовку груза и полувагона к перевозке.

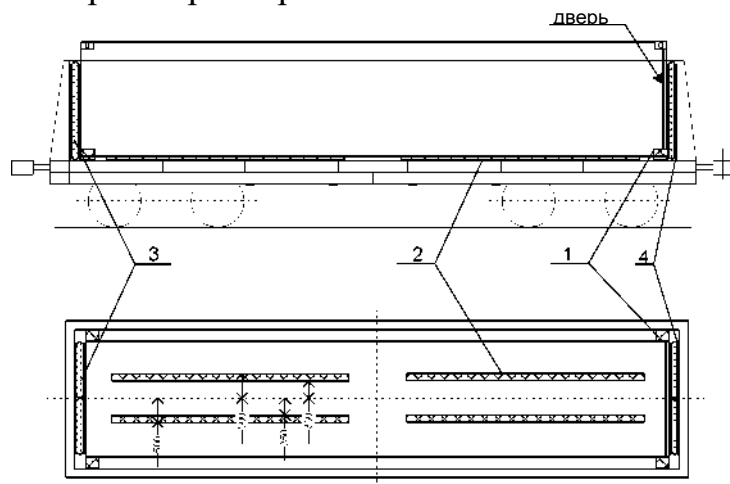
8.3. Грузоотправитель несет ответственность за соответствие используемых элементов крепления указанным в МТУ.

Таблица 2 - Допускаемые сочетания масс брутто двух контейнеров длиной 20 футов, размещаемых в одном полувагоне

		Масса брутто второго контейнера , т																											
		30,48	29,0	28,0	26,0 I V	25,0	24,0	23,0	22,0	21,0	20,0	19,0	18,0	17,0	16,0	15,0	14,0	13,0	12,0	11,0	10,0	9,0	8,0	I V	6,0	5,0	о т Г	3,0	порож- ний
Масса брутто контейнера, размещенного у торцевых дверей (стены), т	30,48	+	+	+	+	+	+	+	+	+	+	+	+	+	+	+	+	+	+	+	+	+	+	+	+	+	+	+	+
	29,0	+	+	+	+	+	+	+	+	+	+	+	+	+	+	+	+	+	+	+	+	+	+	+	+	+	+	+	+
	28,0	+	+	+	+	+	+	+	+	+	+	+	+	+	+	+	+	+	+	+	+	+	+	+	+	+	+	+	+
	27,0	+	+	+	+	+	+	+	+	+	+	+	+	+	+	+	+	+	+	+	+	+	+	+	+	+	+	+	+
	26,0	+	+	+	+	+	+	+	+	+	+	+	+	+	+	+	+	+	+	+	+	+	+	+	+	+	+	+	+
	25,0	+	+	+	+	+	+	+	+	+	+	+	+	+	+	+	+	+	+	+	+	+	+	+	+	+	+	+	+
	24,0	+	+	+	+	+	+	+	+	+	+	+	+	+	+	+	+	+	+	+	+	+	+	+	+	+	+	+	+
	23,0	+	+	+	+	+	+	+	+	+	+	+	+	+	+	+	+	+	+	+	+	+	+	+	+	+	+	+	+
	22,0	+	+	+	+	+	+	+	+	+	+	+	+	+	+	+	+	+	+	+	+	+	+	+	+	+	+	+	+
	21,0	+	+	+	+	+	+	+	+	+	+	+	+	+	+	+	+	+	+	+	+	+	+	+	+	+	+	+	+
	20,0	+	+	+	+	+	+	+	+	+	+	+	+	+	+	+	+	+	+	+	+	+	+	+	+	+	+	+	+
	19,0	+	+	+	+	+	+	+	+	+	+	+	+	+	+	+	+	+	+	+	+	+	+	+	+	+	+	+	+
	18,0	+	+	+	+	+	+	+	+	+	+	+	+	+	+	+	+	+	+	+	+	+	+	+	+	+	+	+	+
	17,0	+	+	+	+	+	+	+	+	+	+	+	+	+	+	+	+	+	+	+	+	+	+	+	+	+	+	+	+
	16,0	+	+	+	+	+	+	+	+	+	+	+	+	+	+	+	+	+	+	+	+	+	+	+	+	+	+	+	+
	15,0	+	+	+	+	+	+	+	+	+	+	+	+	+	+	+	+	+	+	+	+	+	+	+	+	+	+	+	+
	14,0	+	+	+	+	+	+	+	+	+	+	+	+	+	+	+	+	+	+	+	+	+	+	+	+	+	+	+	+
	13,0	.	+	+	+	+	+	+	+	+	+	+	+	+	+	+	+	+	+	+	+	+	+	+	+	+	+	+	+
	12,0	.	.	+	+	+	+	+	+	+	+	+	+	+	+	+	+	+	+	+	+	+	+	+	+	+	+	+	+
	11,0	.	.	.	+	+	+	+	+	+	+	+	+	+	+	+	+	+	+	+	+	+	+	+	+	+	+	+	+
10,0	+	+	+	+	+	+	+	+	+	+	+	+	+	+	+	+	+	+	+	+	+	+	+	+	
9,0	+	+	+	+	+	+	+	+	+	+	+	+	+	+	+	+	+	+	+	+	+	+	+	
8,0	+	+	+	+	+	+	+	+	+	+	+	+	+	+	+	+	+	+	+	+	+	
7,0									+	+	+	+	+	+	+	+	+	+	+	+	+	+	+	+	+	+	+	+	
6,0										+	+	+	+	+	+	+	+	+	+	+	+	+	+	+	+	+	+	+	
5,0											+	+	+	+	+	+	+	+	+	+	+	+	+	+	+	+	+	+	
4,0												+	+	+	+	+	+	+	+	+	+	+	+	+	+	+	+	+	
3,0													+	+	+	+	+	+	+	+	+	+	+	+	+	+	+	+	
порож- ний															+	+	+	+	+	+	+	+	+	+	+	+	+	+	

Электронная подпись. Подписал: Горох Д.В.
Шелева Е.Б.



ФИЛИАЛ ОАО «РЖД»
ЦЕНТР ФИРМЕННОГО
ТРАНСПОРТНОГО ОБСЛУЖИВАНИЯ

РАСПОРЯЖЕНИЕ

г. № _____

Об утверждении местных технических условий размещения и крепления крупнотоннажных контейнеров в универсальных полувагонах

В целях удовлетворения спроса на перевозку крупнотоннажных контейнеров и в соответствии с пунктом 1.2 главы 1 Технических условий размещения и крепления грузов в вагонах и контейнерах, утвержденных МПС России 27 мая 2003 года № ЦМ-943 (ТУ №ЦМ-943):

1. Утвердить и ввести в действие сроком до 31 декабря 2021 г. прилагаемые местные технические условия размещения и крепления крупнотоннажных контейнеров в универсальных полувагонах (далее - МТУ).

2. Начальникам территориальных центров фирменного транспортного обслуживания обеспечить:

- изучение с причастными настоящих МТУ;
- информирование грузоотправителей о введении в действие МТУ;
- информирование грузоотправителей и грузополучателей об организации перевозок крупнотоннажных контейнеров в универсальных полувагонах на особых условиях в соответствии со статьей 8 Федерального закона от 10.01.2003 № 18-ФЗ «Устав железнодорожного транспорта Российской Федерации»;

- контроль за соблюдением требований настоящих МТУ причастными работниками и грузоотправителями;

- информирование ЦФТОМ о случаях коммерческих неисправностей, выявленных на ПКО (КПБ), станциях назначения с вагонами, погруженными по МТУ, для принятия решения о возможности их продления;

- предоставление в срок до 17 декабря 2021 г. в ЦФТОМ информации о заключенных договорах об организации перевозок контейнеров в полувагонах на особых условиях и о фактически проведенных перевозках (при наличии).

3. Контроль исполнения данного распоряжения оставляю за собой.

Заместитель начальника Центра

Д.В. Горох

Электронная подпись. Подписал: Горох Д.В.

1от06.12.2022.Исполнитель:Горшелева Е.Б.



Местные технические условия размещения и крепления контейнеров типоразмеров 1А, 1АА, 1ААА в универсальных полувагонах

1. Общие положения

Настоящие Местные технические условия размещения и крепления крупнотоннажных контейнеров в универсальных четырехосных полувагонах (далее - МТУ) разработаны в соответствии с требованиями главы 1 Технических условий размещения и крепления грузов в вагонах и контейнерах, утвержденных МПС России 27 мая 2003 г. №ЦМ-943, главы 1 Приложения 3 к СМГС «Технические условия размещения и крепления грузов».

МТУ устанавливают способы размещения и крепления универсальных контейнеров типоразмеров 1ААА, 1АА, 1А, соответствующие ГОСТ Р 53350-2009 (ИСО 668: 1995) «Контейнеры грузовые серии 1. Классификация, размеры и масса», массой брутто до 36 тонн в универсальных четырехосных полувагонах.

2. Характеристика подвижного состава

Для погрузки используются универсальные полувагоны с внутренней длиной кузова 12324-13050 мм грузоподъемностью до 77 т.

3. Характеристика груза

Основные габаритные размеры универсальных крупнотоннажных контейнеров, предъявляемых к перевозке, приведены в таблице 1.

Электронная подпись. Подписал: Горох Д.В.

Таблица 1

Типоразмер	Номинальные внешние габаритные размеры, мм			Масса брутто не более, т
	длина	ширина	высота	
1А	12192	2438	2438	36,0
1АА			2591	
1ААА			2896	

4. Подготовка вагона и груза

Пол вагона, фитинги контейнеров должны быть очищены от снега, льда и грязи. В зимнее время пол вагона и поверхности шкворневых, промежуточных и средних балки полувагона в местах установки подкладок должны быть посыпаны тонким слоем 1-2 мм чистого сухого песка.

Крышки разгрузочных люков, торцевые двери полувагона (при наличии) должны быть закрыты и заперты на запоры.

5. Реквизиты крепления

Для крепления контейнеров в полувагонах используют:

- подкладки из листовой резины толщиной не менее 10 мм. Размеры подкладок - не менее 200х300 мм. Допускается подкладки изготавливать составными по ширине (длине) из двух частей, общие размеры подкладок должны соответствовать требованиям настоящих МТУ;

- упорные и распорные бруски из пиломатериалов хвойных пород И-Ш сорта по ГОСТ 8486-86;

- прокладочный материал из сотовых панелей размером не менее 1200х2000 мм и толщиной не менее 25 мм, влагостойкой фанеры по ГОСТ 3916.1-2008 толщиной листа не менее 12 мм, ОСБ плиты толщиной не менее 12 мм;

- пневмооболочки размером 120х240 см, соответствующие Техническим требованиям, утвержденным распоряжением ОАО «РЖД» от 18.11.2019 №2560/р, с несущей способностью (допускаемой нагрузкой) не ниже:

Электронная подпись. Подписал: Горох Д.В.

Величина зазора, мм	Несущая способность (нагрузка) пневмооболочки, т
100	42,0
200	29,5
300	24,0
400	14,0

Внешний слой пневмооболочек должен быть выполнен из влагостойкого материала (например, полипропилена). Не допускается использование пневмооболочек с внешним слоем из высокопрочной оберточной бумаги (крафт-бумаги).

Пневмооболочки не должны соприкасаться с острыми предметами. В целях исключения механических повреждений и проколов пневмооболочек об острые кромки и возможные задиры (в случаях, если таковые имеются) на контейнерах и полувагоне в местах контакта устанавливают прокладочный материал. Каждая пневмооболочка, используемая для крепления, должна иметь маркировку, включающую:

- наименование производителя, идентификационный номер, содержащий артикул, дату производства, серийный номер изделия;
- величину рабочего давления пневмооболочки;
- размеры, величину максимального допускаемого зазора, в который может быть установлена пневмооболочка.

6. Размещение и крепление контейнеров типоразмеров 1А, 1АА, 1ААА с применением упорных и распорных брусков

В полувагоне один порожний или груженный контейнер размещают одним из нижеприведенных способов зависимости от внутренней длины кузова полувагона.

1 способ - в полувагонах с внутренней длиной кузова не более 12790 мм контейнер размещают на шесть пар подкладок из резины толщиной не менее 10 мм (размерами не менее 200x300 мм), которые укладывают на шкворневые, промежуточные и средние балки полувагона в местах опирания контейнера.

Контейнер размещают симметрично относительно продольной и поперечной плоскостей симметрии вагона в соответствии со схемой, приведенной на рисунке 1.

Электронная подпись. Подписал: Горох Д.В.

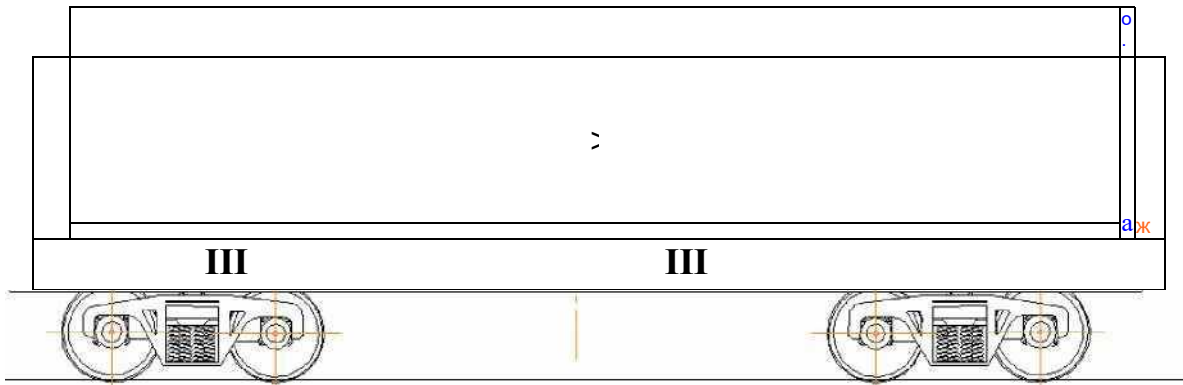

1 - резиновая подкладка толщиной не менее 10 мм, размерами не менее



Рисунок 1

200x300 мм - 12 шт; 2 - упорный брус сечением не менее 100x100 мм и длиной равной ширине кузова полувагона - 2 (4) шт; 3 - упорный брус сечением не менее 100x150 мм и длиной 1500-1700 мм - 4 шт

От смещений в продольном направлении враспор между торцевыми стенами (дверями) полувагона и контейнером устанавливают упорные бруски сечением не менее 100x100 мм и длиной равной ширине кузова полувагона. В зависимости от величины заполняемого зазора с каждой стороны контейнера может быть установлено по 1-2 упорных бруска. В случае недостаточности ширины установленных брусков для заполнения зазоров дополнительно устанавливают доски сечением не менее 25x100 мм и длиной равной ширине кузова полувагона в необходимом количестве. Бруски скрепляют между собой поверху строительными скобами или соединительными планками, бруски с досками - соединительными планками.

От смещений в поперечном направлении с каждой стороны контейнера устанавливают по два упорных бруска длиной 1500-1700 мм, сечением не менее 100x150 мм, которые устанавливают к боковым стенам полувагона между нижними увязочными устройствами (косынками).

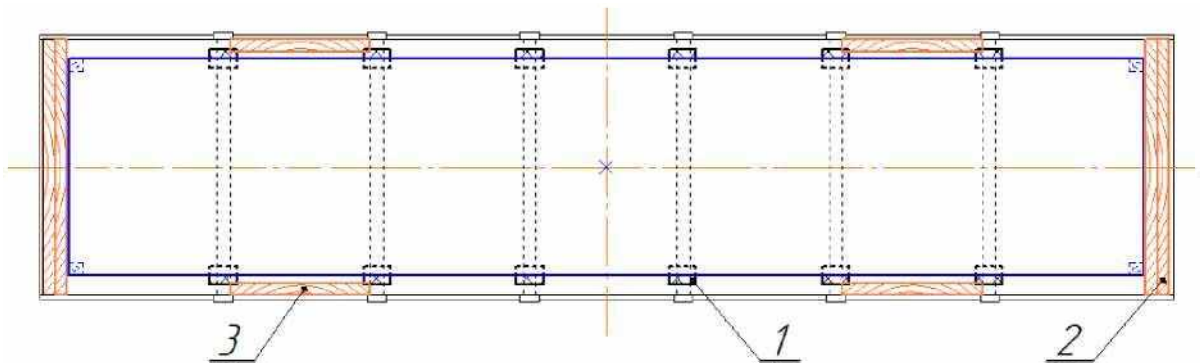
2 способ - в полувагонах с внутренней длиной кузова более 12790 мм

Электронная подпись. Подписал: Горох Д.В.

вплотную к одной из торцевых стен (дверному порожку) полувагона устанавливают упорный брусок сечением не менее 100x100 мм и длиной равной ширине кузова полувагона. Вплотную к упорному бруску симметрично продольной плоскости симметрии вагона размещают контейнер на шесть пар подкладок (рисунок 2) из резины толщиной не менее 10 мм (размерами не менее 200x300 мм), которые укладывают на шкворневые, промежуточные и средние балки полувагона в местах опирания контейнера.

От смещений в продольном направлении с противоположного торца контейнера устанавливают распорную раму, состоящую из двух упорных и трех распорных брусков сечением не менее 100x100 мм. Длина упорных брусков должна быть не менее ширины кузова полувагона, длина распорных брусков выбирается по месту в зависимости от величины заполняемого зазора.

От смещений в поперечном направлении с каждой стороны контейнера устанавливают по два упорных бруска длиной 1500-1700 мм, сечением не менее 100x150 мм, которые устанавливают к боковым стенам полувагона между нижними увязочными устройствами (косынками).



Рисунок 2

1 - резиновая подкладка толщиной не менее 10 мм, размерами не менее 200x300 мм - 12 шт; 2 - упорный брусок сечением не менее 100x100 мм и длиной равной ширине кузова полувагона - 2 шт; 3 - упорный брусок сечением не менее 100x150 мм и длиной 1500-1700 мм - 4 шт; 4 - распорный брусок сечением не менее 100x100 мм и длиной по месту - 3 шт

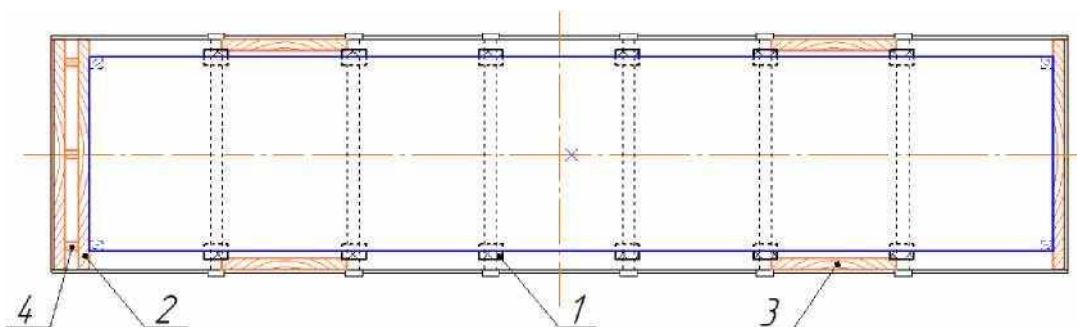
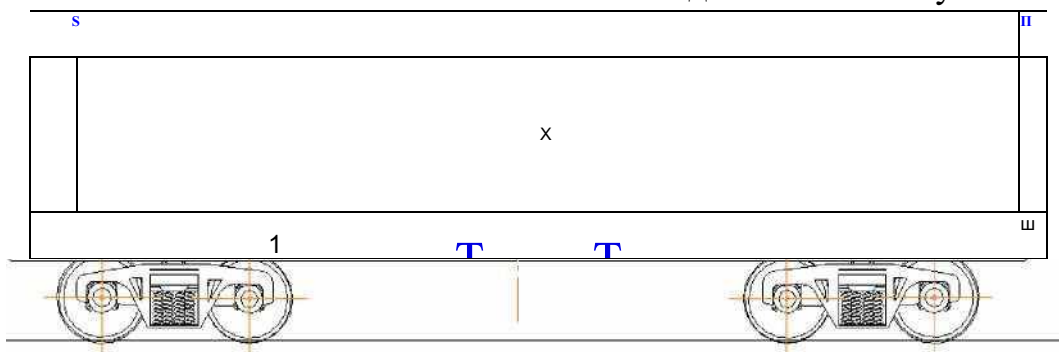

Электронная подпись. Подписал: Горох Д.В.

7. Размещение и крепление контейнеров типоразмеров 1А, 1АА, 1ААА с применением упорных брусков и пневмооболочек

В полувагоне один порожний или груженный контейнер размещают одним из нижеприведенных способов зависимости от внутренней длины кузова полувагона.

1 способ - в полувагонах с внутренней длиной кузова не более 12668 мм вплотную к одной из торцевых стен (дверному порожку) полувагона устанавливают упорный брусок сечением не менее 100х100 мм и длиной равной ширине кузова полувагона. Вплотную к упорному бруску симметрично продольной плоскости симметрии вагона размещают контейнер на шесть пар подкладок (рисунок 3) из резины толщиной не менее 10 мм (размерами не менее 200х300 мм), которые укладывают на шкворневые, промежуточные и средние балки полувагона в местах опирания контейнера.

В зазор между контейнером и противоположной торцевой стеной (дверному порожку) полувагона устанавливают две пневмооболочки размерами 120х240 см. Для крепления груженных контейнеров необходимо устанавливать пневмооболочки с несущей способностью (допускаемой нагрузкой) каждой не менее 25 тс, соответствующей для фактической величины зазора. Для крепления порожних контейнеров необходимо устанавливать пневмооболочки с несущей способностью (допускаемой нагрузкой) каждой не менее 5 тс, соответствующей для фактической величины зазора.

Между пневмооболочками и торцевой стеной (дверями) контейнера, а также между пневмооболочками и торцевой стеной полувагона устанавливают четыре панели прокладочного материала (панели сотового картона, листы фанеры, ОСБ плиты) размерами каждой не менее 1200х2000 мм.

От смещений в поперечном направлении с каждой стороны контейнера устанавливают по два упорных бруска длиной 1500-1700 мм, сечением не менее 100х150 мм, которые устанавливают к боковым стенам полувагона между нижними увязочными устройствами (косынками).

Электронная подпись. Подписал: Горох Д.В.

:1от06.12.2022.Исполнитель:Горшелееа Е.Б.



Правительство
Московской области

a		
	X	
3	III	1 1 1 1
	X1Ж17	



Рисунок 3

1 - резиновая подкладка толщиной не менее 10 мм, размерами не менее 200x300 мм - 12 шт; 2 - упорный брус сечением не менее 100x100 мм и длиной равной ширине кузова полувагона - 1 шт; 3 - упорный брус сечением не менее 100x150 мм и длиной 1500-1700 мм - 4 шт; 4- пневмооболочка размером 120x240 см - 2 шт; 5 - панель прокладочного материала размером не менее 1200x2000 мм - 4 шт

2 способ - в полувагонах с внутренней длиной кузова более 12668 мм, в том числе со скошенной частью торцевой стены, один порожний или груженный контейнер размещают симметрично относительно продольной и поперечной плоскостей симметрии вагона на шесть пар подкладок из резины толщиной не менее 10 мм (размерами не менее 200x300 мм), которые укладывают на шкворневые, промежуточные и средние балки полувагона в местах опирания контейнера, в соответствии со схемой, приведенной на рисунке 4.

В зазоры между контейнером и торцевыми стенами полувагона устанавливают по две пневмооболочки размерами 120x240 см. Для крепления груженных контейнеров необходимо устанавливать пневмооболочки с несущей способностью (допускаемой нагрузкой) каждой не менее 25 тс, соответствующей для фактической величины зазора. Для крепления порожних контейнеров необходимо устанавливать пневмооболочки с несущей способностью (допускаемой нагрузкой) каждой не менее 5 тс, соответствующей для фактической величины зазора.

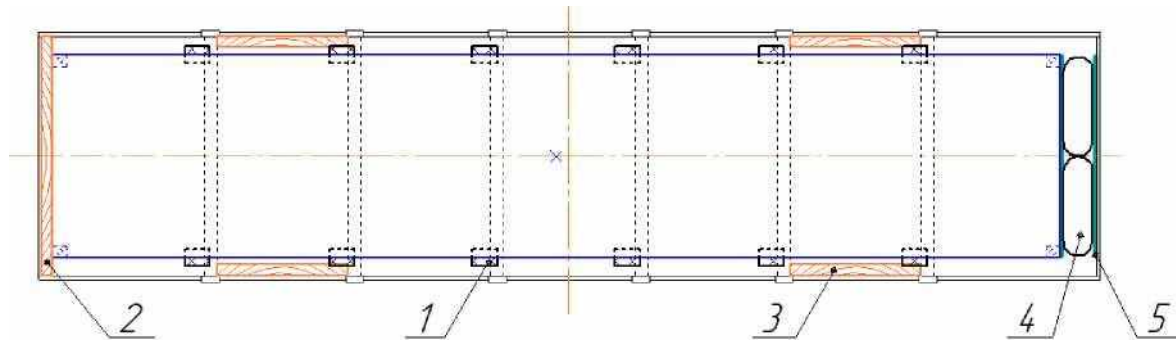
Электронная подпись. Подписал: Горох Д.В.

М/отШ12022/Исполнитель11Горшелева Е.Б.11

Между пневмооболочками и торцевыми стенами (дверями) контейнера, а также между пневмооболочками и торцевыми стенами полувагона устанавливают восемь панелей прокладочного материала (панели сотового картона, листы фанеры, ОСБ плиты) размерами каждой не менее 1200x2000 мм.

От смещений в поперечном направлении с каждой стороны контейнера устанавливают по два упорных бруска длиной 1500-1700 мм, сечением не менее 100x150 мм, которые устанавливают к боковым стенам полувагона между нижними увязочными устройствами (косынками).



Рисунок 4

- 1 - резиновая подкладка толщиной не менее 10 мм, размерами не менее 200x300 мм - 12 шт;
 2 - упорный брусок сечением не менее 100x150 мм и длиной 1500-1700 мм - 4 шт;
 3 - пневмооболочка размером 120x240 см - 4 шт;
 4 - панель прокладочного материала размером не менее 1200x2000 мм - 4 шт

8. Ответственность грузоотправителя

8.1. Грузоотправитель несет ответственность за правильное размещение и надежное закрепление груза в соответствии с требованиями настоящих МТУ, главы 1 ТУ № ЦМ-943 и главы 1 Приложения 3 к СМГС.

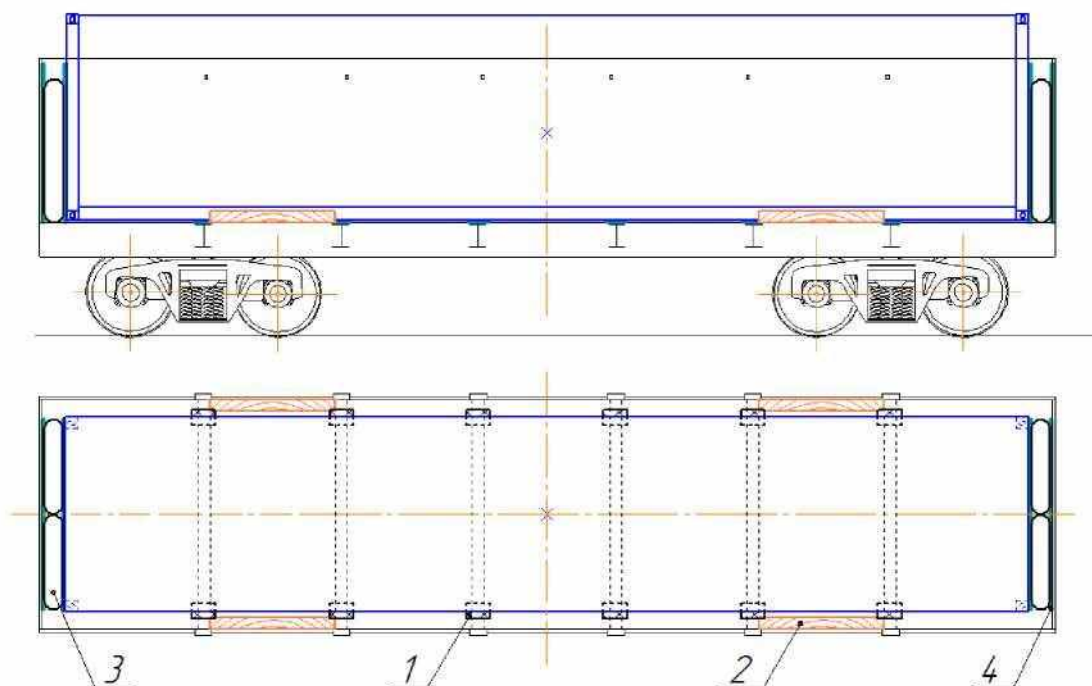
8.2. Грузоотправитель несет ответственность за подготовку груза и полувагона к перевозке.

8.3. Грузоотправитель несет ответственность за соответствие используемых элементов крепления указанным в МТУ.

Электронная подпись. Подписал: Горох Д.В.



ФИЛИАЛ ОАО «РЖД»
ЦЕНТР ФИРМЕННОГО
ТРАНСПОРТНОГО ОБСЛУЖИВАНИЯ
РАСПОРЯЖЕНИЕ

Об утверждении местных технических условий размещения и крепления контейнеров типоразмеров 1А, 1АА, 1ААА в универсальных полувагонах

В целях удовлетворения спроса на перевозку крупнотоннажных контейнеров и в соответствии с пунктом 1.2 главы 1 Технических условий размещения и крепления грузов в вагонах и контейнерах, утвержденных МПС России 27 мая 2003 г. № ЦМ-943 (ТУ №ЦМ-943):

1. Утвердить и ввести в действие сроком до 31 декабря 2023 г. прилагаемые местные технические условия размещения и крепления контейнеров типоразмером 1А, 1АА, 1ААА в универсальных полувагонах (далее - МТУ).

2. Начальникам территориальных центров фирменного транспортного обслуживания обеспечить:

- изучение с причастными настоящих МТУ;
- информирование грузоотправителей о введении в действие МТУ;
- информирование грузоотправителей и грузополучателей об организации перевозок груженых крупнотоннажных контейнеров в универсальных полувагонах на особых условиях в соответствии со статьей 8 Федерального закона от 10.01.2003 № 18-ФЗ «Устав железнодорожного транспорта Российской Федерации»;
- контроль за соблюдением требований настоящих МТУ причастными работниками и грузоотправителями;
- информирование ЦФТОМ о случаях коммерческих неисправностей, выявленных на ПКО (КПБ), станциях назначения с вагонами, погруженными по МТУ, для принятия решения о возможности их продления;
- ежеквартальное предоставление в ЦФТОМ информации о заключенных договорах об организации перевозок груженых контейнеров в полувагонах на особых условиях и о фактически проведенных перевозках.

3. Контроль исполнения данного распоряжения оставляю за собой.

Заместитель начальника Центра

Д.В. Горох

Электронная подпись. Подписал: Горох Д.В.

1от06.12.2022.Исполнитель:Горшелева Е.Б.





ФИЛИАЛ ОАО «РЖД»
ЦЕНТР ФИРМЕННОГО
ТРАНСПОРТНОГО ОБСЛУЖИВАНИЯ

РАСПОРЯЖЕНИЕ

г. № _____

О внесении изменений в местные технические условия размещения и крепления контейнеров типоразмеров 1А, 1АА, 1ААА в универсальных полувагонах, утвержденные распоряжением от 17 октября 2022 г. № ЦФТО-210/р

По обращению ООО «Торговый дом «ЗПУ» и в соответствии с пунктом 7.2.6 главы 1 Технических условий размещения и крепления грузов в вагонах и контейнерах, утвержденных МПС России 27 мая 2003 г. № ЦМ-943:

1. Внести в местные технические условия размещения и крепления контейнеров типоразмеров 1А, 1АА, 1ААА в универсальных полувагонах, утвержденные распоряжением от 17 октября 2022 г. № ЦФТО-210/р, (далее - МТУ), следующее изменение: по тексту МТУ размер пневмооболочек «120х240 см» заменить на «не менее 118х240 см» (в пяти местах).

2. Начальникам территориальных центров фирменного транспортного обслуживания обеспечить:

- изучение изменений в МТУ;
- информирование грузоотправителей и грузополучателей о внесении изменений в МТУ;
- контроль за соблюдением требований изменений в МТУ причастными работниками и грузоотправителями.

Заместитель начальника Центра Д.В. Горох

Исп. Власенко Е.Ю., ЦФТОМУ (499) 262-76-15

Электронная подпись. Подписал: Горох Д.В.

1от06.12.2022.Исполнитель:Горшелева Е.Б.

